

板对板(FPC)连接器

板对FPC连接器：FB-1E系列

■ 特长

1. 用于连接电池的大电流连接器。
2. 通过独有的接触构造，实现较高可靠性的稳定连接。
3. 在压具和接点端子部采用独有的锁定构造，实现较高的拔去力。
4. 电源端子部可支持3A电源。(电源针数使用2针时)
5. 极数为5针，有助于电源的多功能化。(电源：2针、信号：3针)
6. 嵌合高度为0.5mm、宽度为1.5mm、长度为3.2mm的低背、省空间型连接器。

■ 规格

- 间距 : 0.35mm
- 嵌合高度 : 0.5mm
- 本体宽度 : 1.5mm (Socket)
- 极数 : 5 (Power: 2Pin, Signal: 3Pin)
- 额定电压电流 : 20V AC/DC, 3.0A/pin (Power), 0.3A/pin (Signal)
- 接触电阻 : 10mΩ max. (Power Pin), 30mΩ max. (Signal Pin)
- 绝缘电阻 : 1000MΩ min. at 100V DC
- 耐电压 : 100V AC (for one minute)
- 使用温度范围 : -25°C ~ +85°C

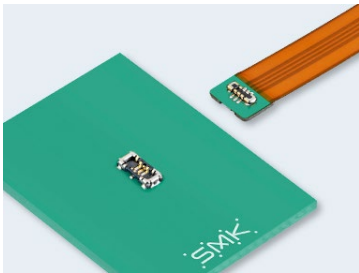

Socket: CPBE305-0101F

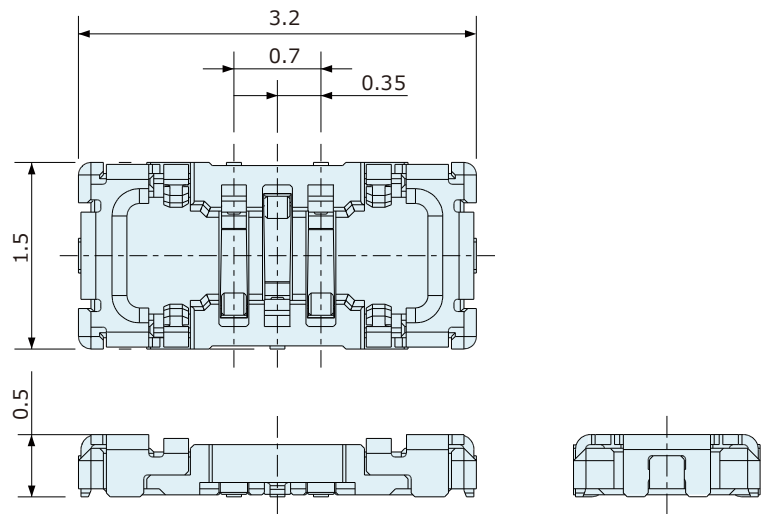

Plug: CPBE405-0101F

